

# AKZ9 6230 WH

12NC: 859991535770

Kod EAN: 8003437938740

**Whirlpool**

SENSING THE DIFFERENCE

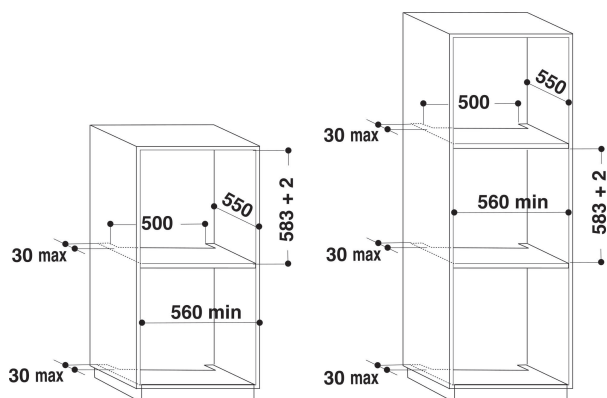

## DANE OGÓLNE

Grupa produktowa	Piekarnik
Nazwa serii	AKZ9 6230 WH
Dominujący kolor produktu	White
Typ budowy	Do zabudowy
Sterowanie	Mechaniczne i elektroniczne
Elementy obsługi i sygnalizacji	-
Czy urządzenie posiada sterowanie do płyty?	Brak
Do jakiego typu płyt urządzenie ma sterowanie?	-
Programy automatyczne	Tak
Natężenie (A)	16
Napięcie (V)	220-240
Częstotliwość (Hz)	50/60
Długość przewodu zasilającego (cm)	90
Rodzaj wtyczki	Brak
Głębokość urządzenia przy drzwiach otwartych pod kątem 90°	-
Wysokość urządzenia	595
Szerokość urządzenia	595
Głębokość urządzenia	564
Minimalna wysokość niszy	0
Minimalna szerokość niszy	0
Głębokość niszy	0
Waga netto (kg)	33
Usable volume (of cavity)	-
Poziom hałasu db(A) re 1 pW	-
System czyszczenia	-
Stelażowe	-
Blachy do pieczenia	-

## DANE TECHNCZNE

Timer	Możliwość programowania
Kontrola czasu	-
Opcje ustawiania czasu	-
Zabezpieczenie	-
Oświetlenie wewnętrzne	Tak
Ilość lamp wewnętrznych	-
Umiejscowienie świateł wewnętrznych	-
Prowadnice piekarnika	-
Sonda	-

## EFEKTYWNOŚĆ

Rodzaj zasilania	Elektryczne
Type of energy	-
Klasa energetyczna - 1 komora	-
Energy consumption conventional (kWh)	-
Energy consumption forced air convection (kWh)	-